



Сборка задней панели кузова и задних противотуманных фар

- 99-1 Задние противотуманные фары
- 99-2 Линзы задних противотуманных фар
- 99-3 Задняя панель кузова
- 99-4 Винт 2,3x4 мм (MP01)

Анкурное обращение с деталями

Перед тем как приступить к сборке, застелите рабочую поверхность мягкой тканью. Таким образом, вы не повредите краску и детали кузова.

ПРИМЕЧАНИЕ: представленные на фото детали могут незначительно отличаться от деталей, полученных с этим выпуском.

ДЕТАЛИ К ВЫПУСКУ 99

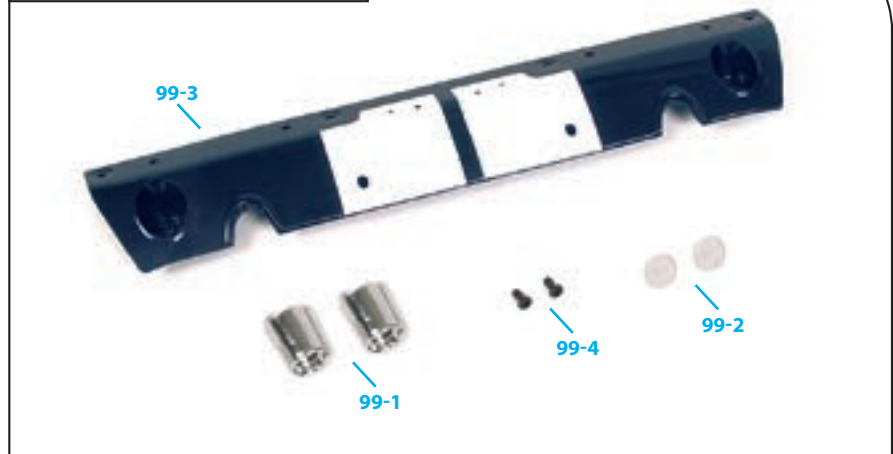

ИНСТРУКЦИЯ ПО СБОРКЕ

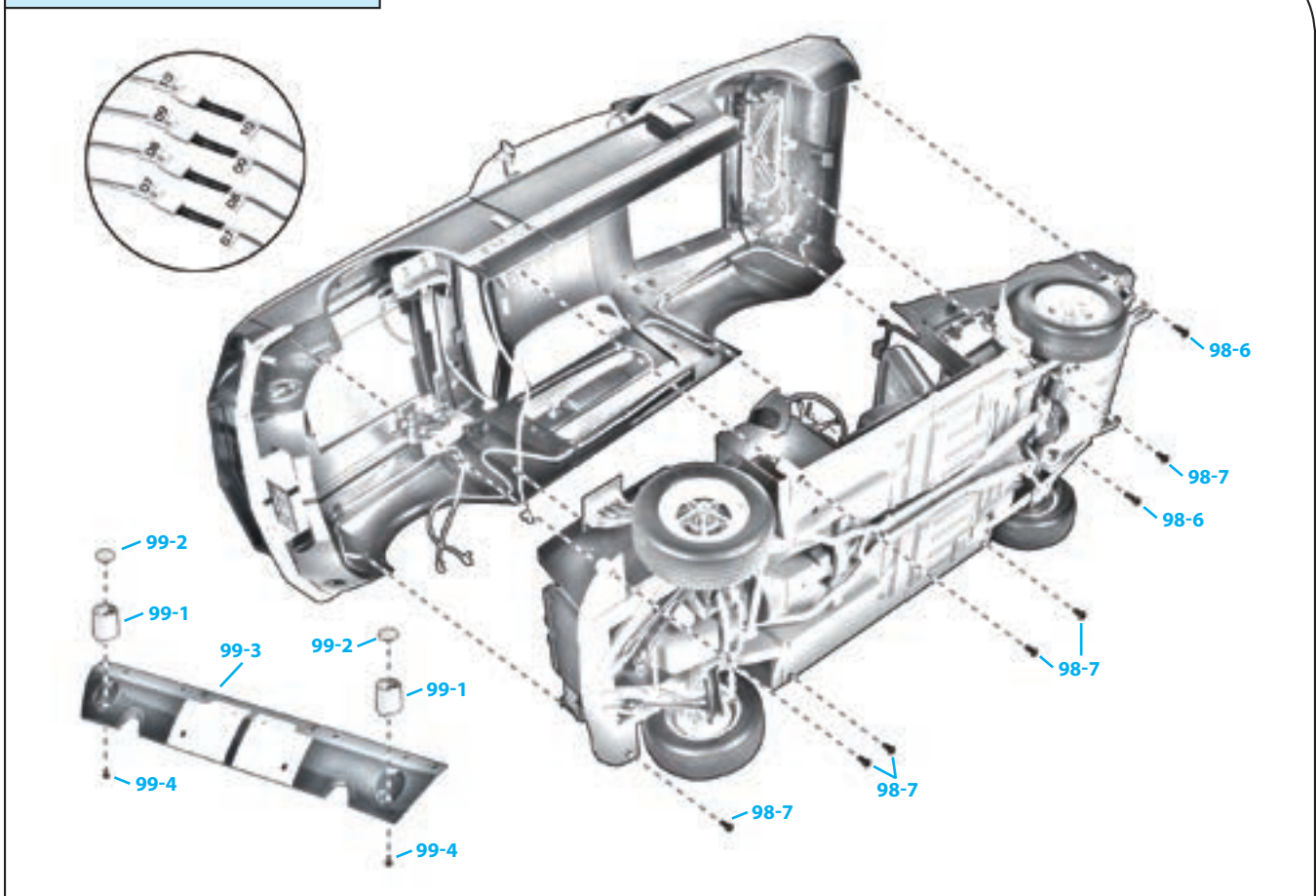

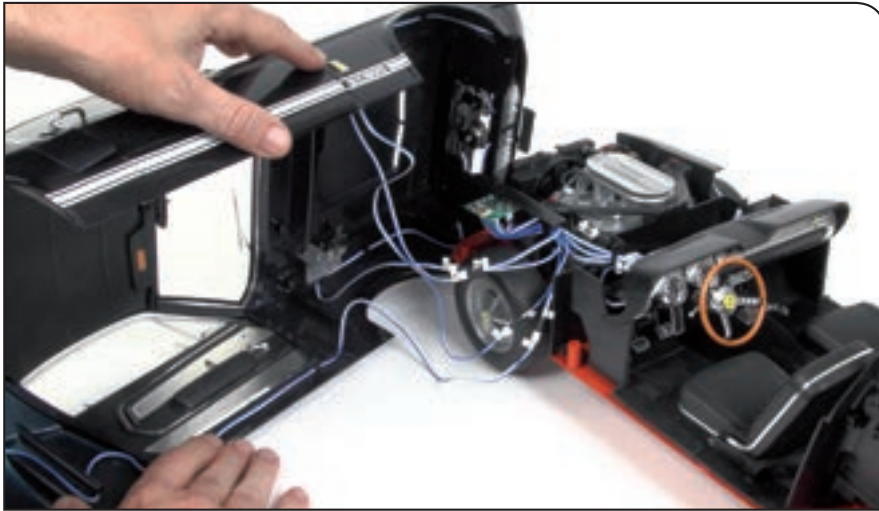

Шаг 99-A

Возьмите кузов и шасси автомобиля и расположите их так, как показано на фото. Будьте особенно осторожны с зеркалом на двери.

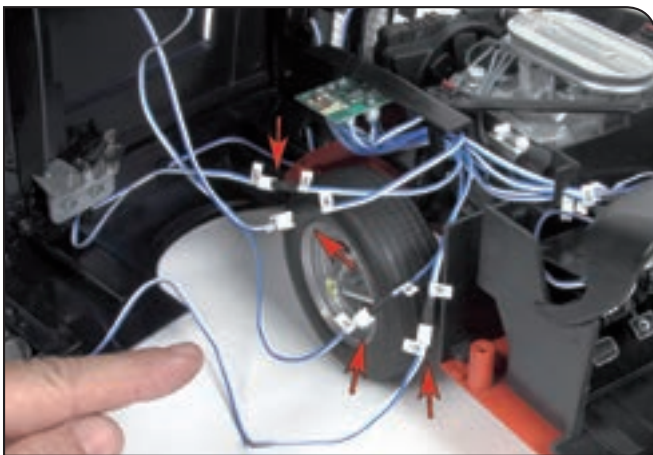

Шаг 99-B

Подсоедините кабели, идущие от кузова (07, 08, 09 и 10), к разъемам на шасси, соблюдая их нумерацию. Номера проставлены на этикетке каждого кабеля.



Шаг 99-C

Протяните четыре кабеля через направляющую на левой панели по направлению к задней части приборной панели автомобиля.

Шаг 99-D

Откройте капот и багажник и аккуратно поместите кузов на шасси. Сначала закрепите заднюю часть автомобиля, затем убедитесь, что трубка топливного бака расположена правильно.





Шаг 99-E

Перед установкой передней части кузова аккуратно соберите оставшиеся кабели и уложите их ближе к внутренней части приборной панели так, чтобы не повредить ни один из них. Завершите монтаж передней части автомобиля, немного вдавив радиатор внутрь.



Шаг 99-F

Переверните модель, стараясь не повредить антенну, и начните крепить корпус сзади при помощи двух винтов MD14 (98-6), полученных в предыдущем выпуске. Плотнo закрутите их.



Шаг 99-G

Теперь закрепите центральную часть кузова при помощи четырех винтов MD06 (98-7), которые вы получили в предыдущем выпуске. Их нужно закрутить туго.



Шаг 99-H

Чтобы надежно зафиксировать переднюю часть автомобиля, используйте оставшиеся два винта MD06 (98-7). Закручивайте их аналогично тому, как вы это делали в предыдущем шаге.



Шаг 99-I

Теперь приступите к работе с задними противотуманными фарами и задней панелью кузова. Сначала осмотрите отверстие в заднем противотуманном фонаре (99-1) и выступ на линзе (99-2).



Шаг 99-J

Установите линзы (99-2) внутрь фонарей (99-1). Нажмите на них, чтобы они зафиксировались.



Шаг 99-K

Вставьте фонари (99-3) в предназначенные для них на концах задней панели кузова отверстия.



Шаг 99-L

Переверните панель и, придерживая фары, закрепите их при помощи винтов MP01 (99-4). Не закручивайте винты слишком туго.



Шаг 99-M

Шаг за шагом вы добились вот такого результата.

КОНЕЧНЫЙ РЕЗУЛЬТАТ

Так выглядят задние противотуманные фары на уже собранной модели



Так ваша модель Ford Mustang Shelby GT-500 (1967) будет выглядеть после сборки.